

# **X** *GYRO REMOTE CONTROL SERIES* **5HW 2.4G**

4- Pression de canal basculante réglable en hauteur télécommande hélicoptère à 6 axes

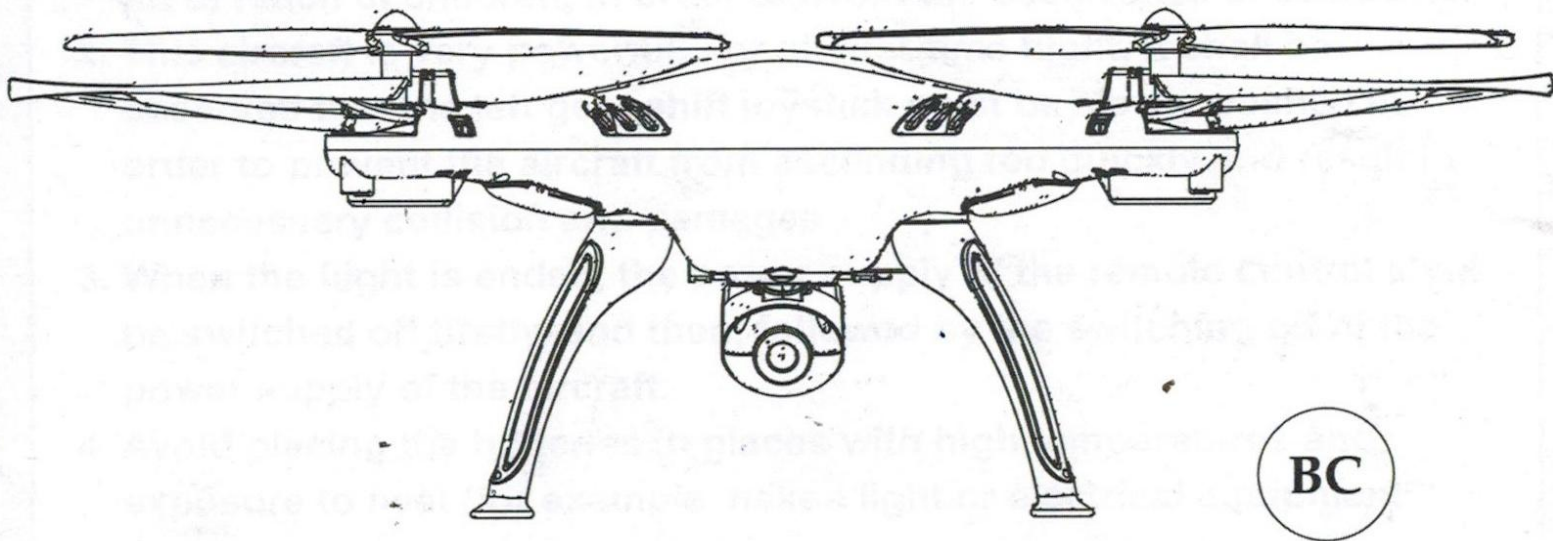

## **MANUEL D'UTILISATION**

**Norme d'exploitation: GB/T26701-2011**

### **Caractéristiques principales**

- Utilise la structure à 4 axes, cela permet que l'avion soit plus flexible, et possède une capacité relativement forte pour résister au vent. Aussi, il peut s'envoler dans des environnements intérieurs comme extérieurs.
- Le stabilisateur des 6 axes du Gyro est intégré, ce qui assure une stabilité dans l'air.
- La structure utilise un modèle design, faire l'installation de manière simple et la réparation et la maintenance est facile.
- Capable de tourner jusqu'à 360° en 3D avec la fonction renversement et la fonction voler.
- La fonction sans tête permet à l'avion d'être convoqué avec facilité.
- Nouvelle fonction de réglage en hauteur de la pression.

**Le contenu, les spécifications ou l'emballage d'accessoires de produits internes dans ce mode d'emploi est strictement à titre indicatif. Notre entreprise ne veut pas être responsable des erreurs dans le contenu imprimé et nous ne voulons pas être avisées de manière proactive les consommateurs. Pour les mis à jours ou les erreurs, s'il vous plait veuillez respecter le site web du modèle SYMA AIRCRAFT'S.**

## **Guide de la sécurité**

1. Veuillez stocker les accessoires de l'avion de petite taille dans des endroits où notre portée des enfants, afin d'éviter les accidents.
2. Ce drone est très puissant. Pour tout le premier vol, il faut remarquer que le joystick gauche du changement de vitesse doit être poussé lentement afin d'empêcher l'avion de monter trop rapidement et entraîner des collisions et des dégâts inutiles.
3. Lorsque le vol est terminé, L'alimentation électrique de la télécommande doit être désactivée d'abord, suivie de la coupure de l'alimentation de l'aéronef.
4. Eviter de placer la batterie dans un endroit exposé à la chaleur et une exposition au feu (par exemple, en dessous de lumière ou à un système électrique).
5. Prendre des précautions extrêmes pour s'assurer que l'appareil est a une distance de 2-3 mètres de l'utilisateur ou toutes autres personnes pour prévenir que l'aéronef n'arrive pas sur sa tête, son visage ou son corps... lors de l'atterrissage.
6. Lorsqu'un enfant exploite le drone, il faut s'assurer que l'adulte le guide et doit s'assurer que le contrôle de l'avion est bien dans la ligne de vue du contrôleur ou de l'instructeur afin de rendre les contrôles très pratiques.
7. La batterie est non rechargeable, il est donc interdit de les recharger. Lors de l'installation ou du changement de batterie, faire très attention sur les polarités des piles. Nous vous recommandons de ne pas vouloir mixer une pile neuve et ancienne ou bien différente marque de pile.
8. Lorsque le drone n'est pas utilisé, merci d'appuyer sur le bouton OFF sur la manette en premier et sur le drone en deuxième en enlevant bien sûr la batterie de la télécommande.
9. Les bornes et l'alimentation ne peuvent pas être en court-circuit

## Reparation et maintenance

1. Toujours utiliser un chiffon sec et doux pour nettoyer le produit.
2. Eviter d'exposer le produit au soleil ou au feu.
3. Eviter de passer le jouet sous l'eau sinon, les pièces électroniques seront endommagés.
4. Pointer et inspecter régulièrement la prise et les accessoires. Si vous rencontrez un souci avec le produit, n'hésitez pas, arrêtez tout jusqu'à ce qu'il soit complètement réparé dans de bonne condition de travail.

## La description du paquet

Les articles suivants sont à retrouver dans la boîte :

- Le drone
- La télécommande
- Le manuel d'utilisation
- La caméra
- La carte mémoire
- Le mainteneur de téléphone
- Le chargeur
- Le tournevis
- La protection des hélices
- Les pieds
- L'arbre
- Le point de verrouillage des lames
- La batterie
- Le lecteur de cartes
- Les 24 vis
- La lame principale

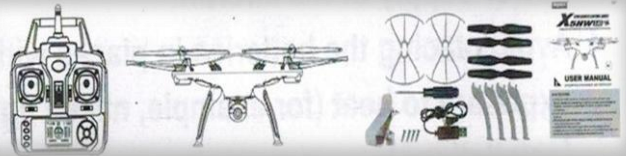

## Compréhension de la manette

Bouton de basculement de la fonction de commutateur à haute vitesse sans tête

Joystick gauche pour descendre ou monter l'appareil

Côté gauche / droit Bouton de réglage

Interrupteur d'alimentation

L'antenne

La lampe d'indication

Bouton d'inversion

Joystick droit qui sert au vol pour l'arrière/ l'avant/gauche/droite

Avant et arrière Bouton de réglage fin

Côté gauche / droit Bouton de réglage fin de vol / bouton de basculement de mode

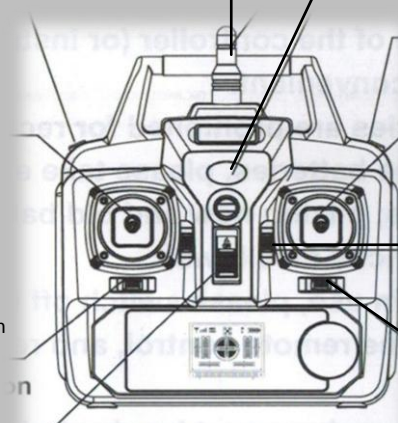

## Installation des piles dans la manette

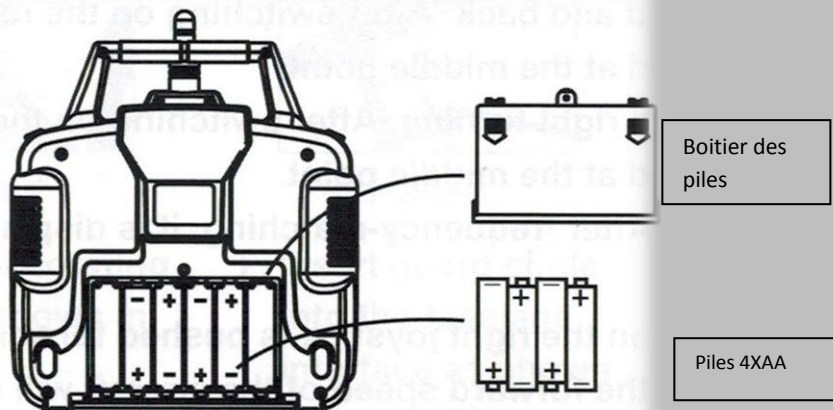

1. La méthode d'installation des piles: ouvrir le boitier de la manette. Placez correctement les piles 4XAA alcalines en suivant les instructions des pôles

### Attention!

1. Pendant l'installation des piles, il faut bien regarder les pôles de la manette, si tout fois vous les avez mal mis, il ne sera pas possible d'utiliser l'aéronef.
2. Ne pas utiliser de piles anciennes et nouvelles ensemble.
3. Ne pas utiliser différentes marque de piles ensemble.

## Bouton de contrôle à distance et description des fonctions d'affichage

### Lcd

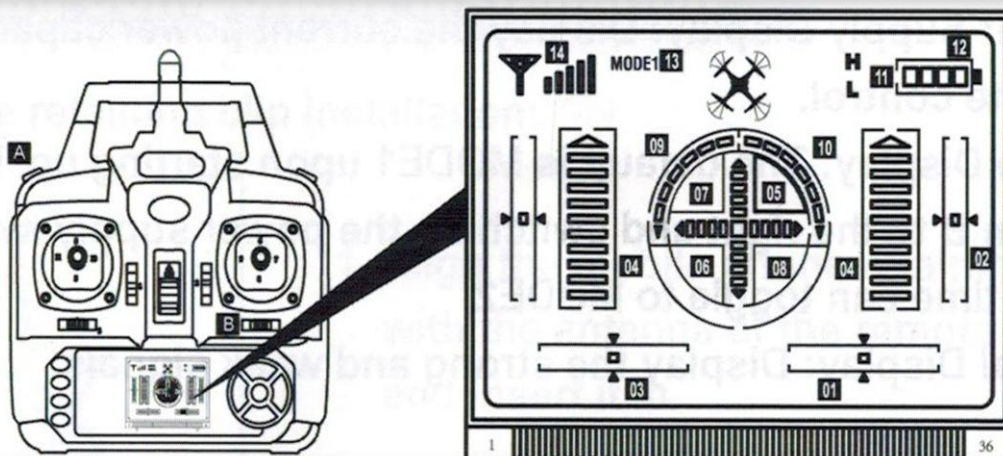

1. Réglage précis du volant gauche et droit: après avoir allumé la télécommande, il est affiché au point central.
2. Réglage précis de l'avant et de l'arrière: après avoir allumé la télécommande, il est affiché au point central.
3. Réglage précis du virage gauche et droit: après avoir allumé la télécommande, il est affiché au point central.
4. L'affichage de l'accélérateur : après la correspondance de la fréquence, il est affiché au point central.
5. L'affichage vers l'avant : lorsque vous poussez le joystick droit en avant, il va progressivement monter et la vitesse va aussi augmenter progressivement.
6. L'affichage vers l'arrière : lorsque vous poussez le joystick droit vers l'arrière, il va progressivement monter et la vitesse va aussi augmenter progressivement.
7. L'affichage du côté gauche volant : lorsque vous poussez le joystick vers la gauche, il va progressivement monter ; la vitesse de vol du côté gauche de l'appareil va augmenter petit à petit.
8. L'affichage du côté droit volant : lorsque vous poussez le joystick vers la droite, il va progressivement monter ; la vitesse de vole du côté droit de l'appareil va augmenter graduellement.
9. L'affichage pour tourner à gauche : lorsque vous poussez le joystick gauche du côté gauche, il va monter progressivement ; la vitesse du drone pour tourner du côté gauche va graduellement s'augmenter.
10. L'affichage pour tourner du côté droit : lorsque vous poussez le joystick gauche du côté droit, celui-ci va progressivement monter ; la vitesse de l'aéronef pour tourner à droite va augmenter de manière progressif.
11. L'affichage rapide ou lent des engrenages : pressez contre le bouton A peut permettre à l'avion d'exécuter le basculement d'une vitesse fort ou lente. La vitesse forte est H, et pour aller plus doucement, c'est L.
12. L'affichage de la source d'alimentation : l'affichage de la puissance actuelle de la manette.
13. Le mode d'affichage : la valeur par défaut est le modèle 1 lors du démarrage. Poussez le bouton B vers la droite et allumer le commutateur d'alimentation pour pouvoir basculer vers le modèle 2.
14. Le signal de l'affichage : afficher les signaux forts et faibles.

## Les étapes de l'installation des pieds de l'appareil

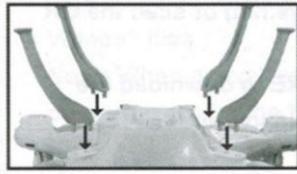

Figure (1)

1. Insérer les pieds dans le drone comme sur la figure1

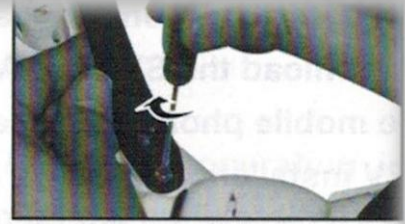

Figure 2

2. Tourner les vis larges pour verrouiller le support comme sur la figure 2

## Les étapes des guides de sécurité de l'installation des hélices du drone



Figure 1

- 1) Retirez les pièces de décoration comme le montre la figure 1



Figure 2

- 2) Insérez le cercle de garde dans l'interface du fuselage comme le montre la figure 2



Figure 3

- 3) Tourner les vis de chaque pièce comme le montre la figure 3

## Installation de la WI-FI en temps réel de la prise de photo aérienne

Installation du clip de fixation du téléphone mobile :



1. Aligner le clip du téléphone mobile avec l'antenne de la manette et insérez-le.



2. Utiliser la force pour appuyer contre la section à ressort du clip de retenue pour ajuster la taille



3. Serrez fermement le clip de fixation du téléphone portable et tirez vers le haut avec une force suffisante pour enlever le clip de fixation du téléphone mobile

## Installation de la WI-FI en temps réel de la prise de photo aérienne

### 1. Télécharger le logiciel d'installation :

Pour un téléphone android, Veuillez bien vouloir utiliser ( visit [www.symatoys.net](http://www.symatoys.net)) ou scanner le code QR pour télécharger le logiciel d'installation SYMA FPV.

**Remède chaud: Le code à deux dimensions est fourni dans l'emballage des boîtes de couleurs et le recouvrement des spécifications pour numériser. Veuillez contacter l'appstore du site officiel de SYMA ou le dernier rappel de google play pour acquérir le dernier SYMA FPV.**

### 2. Description de la connexion :

Connecter le model à l'alimentation. La lumière indiquant le FVP est verte et va commencer à être rouge après environ 20 secondes, en attendant la connexion de votre téléphone. Lorsque c'est le moment, cliquer sur les paramètres dans le téléphone et cliquer sur activer la wifi. Dans les réseaux WIFI, vous verrez FPV WIFI\*\*\*\*\*connection, cliquer sur connexion et attendez jusqu'à un message vous prévenant que vous êtes connecté avec succès. Vous pouvez maintenant quitter les paramètres. Ouvrez le logiciel SYMA FPV et cliquez sur l'icône START pour entrer dans le panneau des commandes. L'écran du téléphone mobile est entré dans les scénarios d'imagerie en temps réel. La barre complète du signal du WIFI indique que le signal actuel est le plus fort

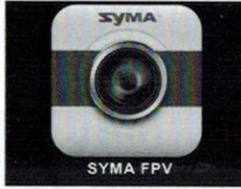

1) Ouvrir le logiciel SYMA FPV

2) cliquer sur l'icône START

3) l'écran du téléphone mobile est l'affiche avec le scénario en temps-réel.

### 3. Description de l'icône de transmission de transmission en temps réel.

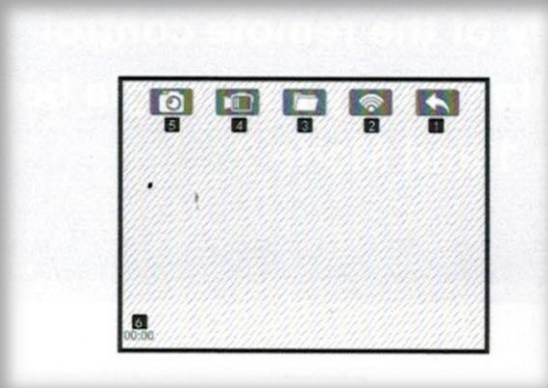

1. Revenir
2. Signal WIFI
3. Ouvrir le fichier photo, vidéo
4. Faire une vidéo
5. Prendre une photo
6. L'affichage du temps de la vidéo

### 4. transmission en temps réel de vue aérienne en prenant des photos

Prendre des photos et des vidéos : lorsque la WIFI de la camera est prête en condition normal, veuillez cliquer sur l'icône de la photo ou de la vidéo et immédiatement vous pouvez conduire l'appareil photo ou la camera vidéo.

**Note:** lorsque votre logiciel du téléphone est activé vous conduisez en temps réel avec un mode opérationnel de transmission, la distance de vol de l'aéronef sera réduite de moitié.

### 5. La fonction de la carte mémoire.

La caméra 720P WIFI à la fonction carte mémoire. Lorsque la caméra détient la carte mémoire, le téléphone et la carte SD enregistrerons simultanément les photos et vidéo. Lorsque la carte mémoire de la caméra est pleine, les photos et vidéos sont enregistrées sur le téléphone.



## Guide de l'opération de l'aéronef

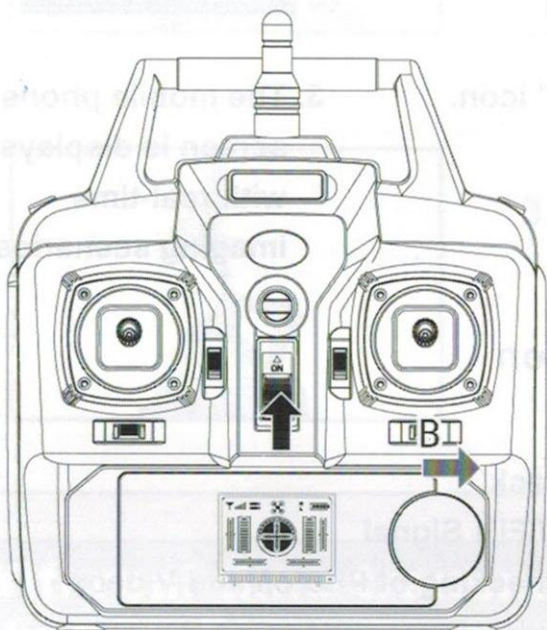

Pour satisfaire aux mieux nos différents consommateurs, nous avons installer 2 modes, mode1 et mode2. Au démarrage, pressez le bouton B vers la droite et allumer l'alimentation de la manette simultanément basculez entre le mode 1 et le mode2.

## Contrôle du diagramme de l'aéronef (mode 1 et mode par défaut du démarrage)

### L'opération de la direction

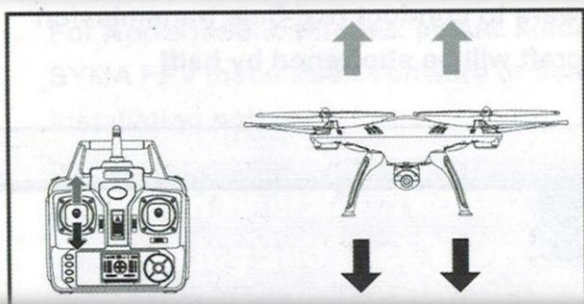

Lorsque le joystick gauche (accélérateur) est poussé vers le haut ou vers le bas, le drone monte ou descend selon la direction indiquée.

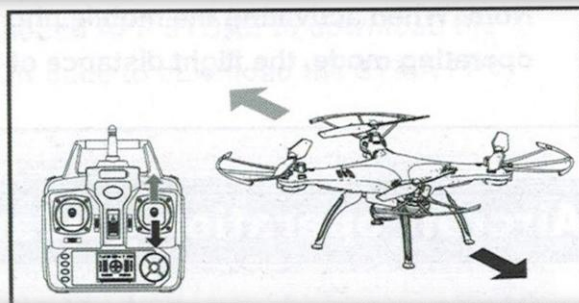

Lorsque le joystick droit (direction du gouvernail) est poussé vers le haut ou vers le bas, l'aéronef va en avant ou en arrière selon la direction indiquée.

### Contrôle pour tourner à gauche et tourner à droite

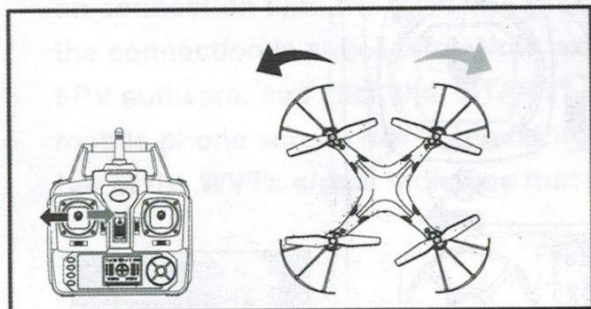

Lorsque le joystick droit (direction du gouvernail) est poussé vers la gauche ou la droite, l'appareil va voler vers le côté gauche ou le côté droit

### L'opération de réglage précis

#### L'opération de réglage de fin

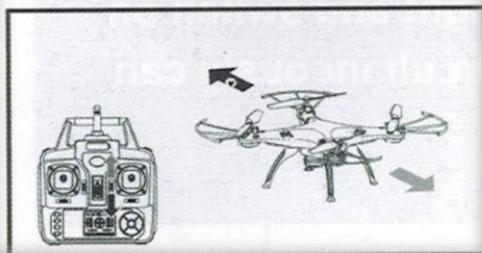

Lorsque l'aéronef se roule dans l'air, dans le cas où l'avion avance automatiquement en avant ou en arrière, il peut être corrigé en appuyant vers le bas ou vers le haut sur le bouton de réglage précis.

### Contrôle de réglage précis pour aller vers la gauche ou la droite

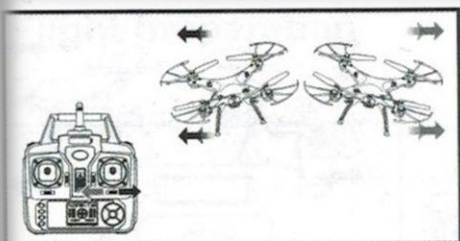

Lorsque l'appareil se roule dans l'air, dans le cas où l'aéronef va automatiquement vers la droite ou vers la gauche, il peut être corrigé en appuyant sur la droite ou la gauche du bouton des réglages précis.

### Contrôle pour un réglage précis pour tourner vers la gauche ou vers la droite sur lui-même

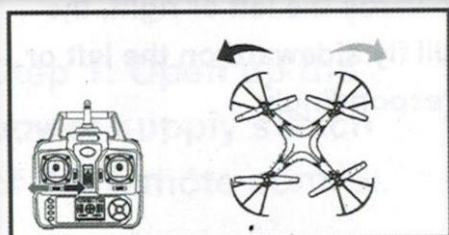

Lorsque l'appareil se roule dans l'air, dans le cas où l'aéronef va automatiquement en rotation de la droite ou de la gauche, il peut être corrigé en appuyant sur la droite ou la gauche du bouton des réglages précis.

## Contrôle du diagramme de l'aéronef (mode2)

### L'opération de la direction

#### Contrôle de descendre et monter

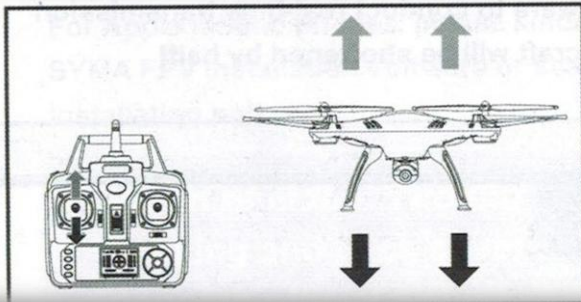

Lorsque le joystick gauche (accélérateur) est poussé vers le haut ou vers le bas, le drone monte ou descend selon la direction indiquée.

#### Contrôle pour aller à gauche ou à droite

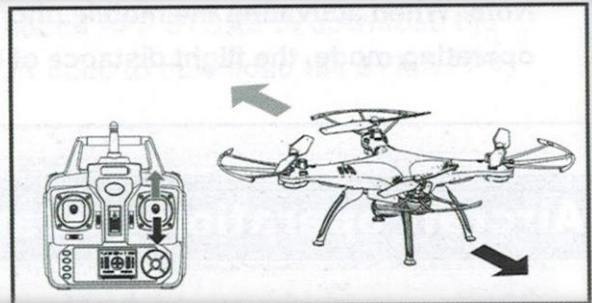

Lorsque le joystick droit (direction du gouvernail) est poussé vers le haut ou vers le bas, l'aéronef va en avant ou en arrière selon la direction indiquée.

#### Contrôle pour tourner à gauche et tourner à droite

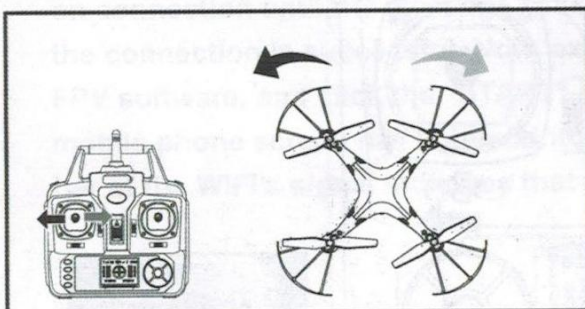

Lorsque le joystick droit (direction du gouvernail) est poussé vers la gauche ou la droite, l'appareil va voler vers le côté gauche

#### Contrôle pour voler à gauche et voler à droite

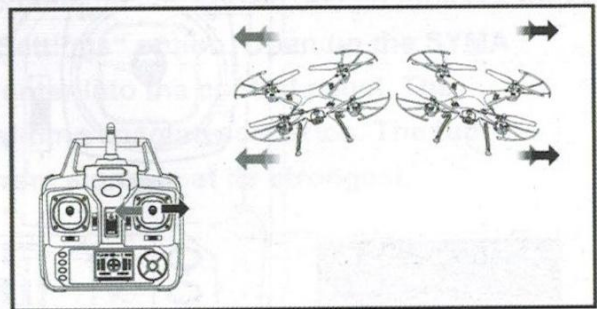

Lorsque le joystick gauche (accélérateur) est poussé vers la gauche ou la droite, l'avion va tourner à gauche ou à droite.

### L'opération de réglage précis

#### Contrôle du réglage précis de l'avant et de l'arrière

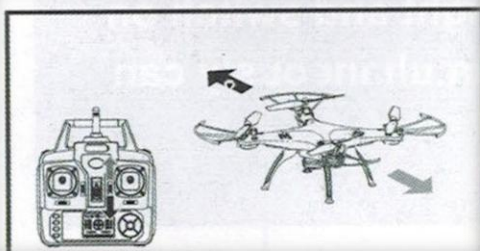

Lorsque l'aéronef se roule dans l'air, dans le cas où l'avion avance automatiquement en avant ou en arrière, il peut être corrigé en appuyant vers le bas ou vers le haut sur le bouton de réglage précis.

## Contrôle de réglage précis pour aller vers la gauche ou la droite

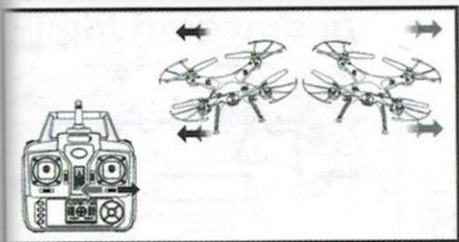

Lorsque l'appareil se roule dans l'air, dans le cas ou l'aéronef va automatiquement vers la droite ou vers la gauche, il peut être corrigé en appuyant sur la droite ou la gauche du bouton des réglages précis.

## Contrôle pour un réglage précis pour tourner vers la gauche ou vers la droite sur lui-même

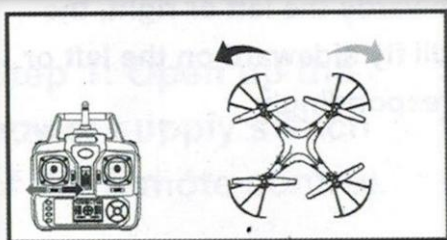

Lorsque l'appareil se roule dans l'air, dans le cas ou l'aéronef va automatiquement en rotation de la droite ou de la gauche, il peut être corrigé en appuyant sur la droite ou la gauche du bouton des réglages précis.

## Préparation de l'aéronefs et arrêt de l'avion

### I. Préparation de vol

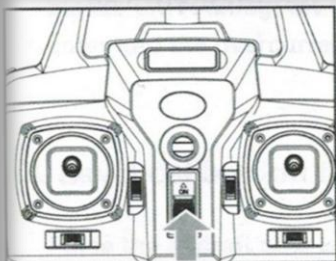

Étape 1 : lever le bouton du commutateur de la télécommande.

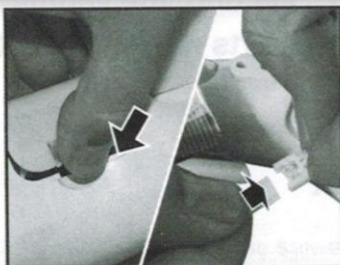

Étape 2: ouvrez le compartiment des piles et connecter les piles avec le récepteur du tableau de bord.

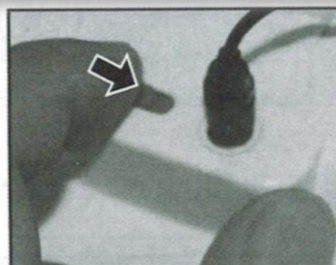

Étape 3 : Batterie fermée dans le fuselage, après avoir fermé le couvercle de la batterie, allumez l'interrupteur au bas de l'avion.

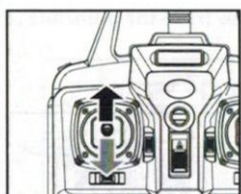

Étape 4 : poussez le levier gauche (accélérateur) vers le point le plus haut et puis réinitialisez en allant vers le point le plus bas. Lorsque la lumière des indicateurs sur l'avion change du flash rapide à la lumière continue, cela veut dire que l'avion est dans le mode de vole en standby.

## II. Commuter le démarrage de l'appareil

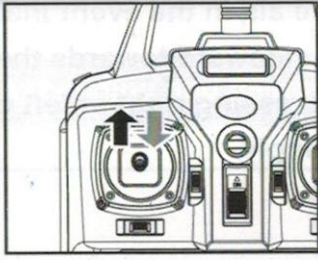

Méthode 1: appuyer sur le levier gauche (accélérateur) vers le point le plus haut et revenez vers le centre, la lame de ventilation de l'avion va commencer avec des rotations plus lentes.

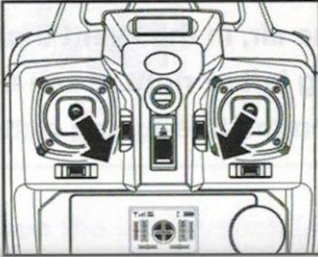

Méthode 2: bouger le joystick gauche et droit vers l'intérieur dans une boucle interne de « 8 » pendant 1 second, la lame de ventilation de l'avion va commencer de lente rotation.

## III. Commuter l'arrêt de l'aéronef

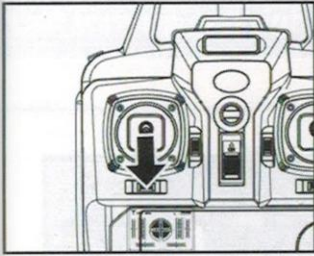

Méthode 1: poussez le joystick gauche (accélérateur) jusqu'au plus bas et restez-y pendant 2/3 seconds, l'aéronef va se commuter en OFF.

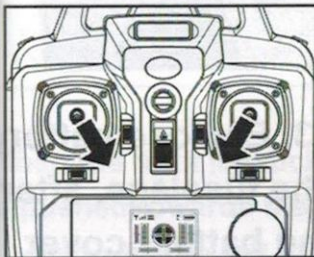

Méthode 2: bouger les joysticks gauche et droite dans une boucle interne de „8“ pendant 1 secondes et l'avion va se commuter en OFF.

## Caractéristique du produit

### I. Protection faibles tensions:

Lorsque les quatre voyants lumineux au bas de l'avion commencent à clignoter, cela signifie que la puissance de la batterie de l'avion est faible. À l'heure actuelle, l'avion déclenchera la fonction de limitation de hauteur et tombera jusqu'à une certaine hauteur de sécurité.

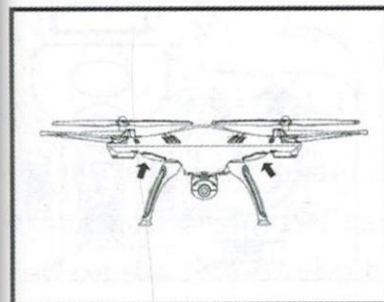

## II. Protection contre les surintensités :

Lorsque l'aéronef rencontre l'impact direct d'un objet étranger ou est coincé dans les circonstances dans lesquelles ses pales tournent, le circuit électrique de l'avion entrera dans le mode de protection contre les surintensités.



## III. Fonction du niveau d'étalonnage :

Placez l'avion sur un endroit nivelé et dans le même temps, poussez en même temps les deux joysticks doucement sur les coins droits et restez-y pendant 2-3 seconds ; les lumières d'indicateur de l'avion scintille rapidement, et il reviendra à son statut normal après 2-3 seconds. L'étalonnage est effectué avec succès.

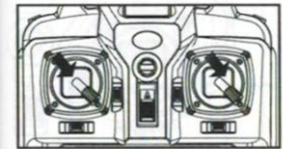

## IV. Fonction du renversement 3D :

Lorsque tu es familiarisé avec l'action basic, tu peux continuer en étant plus excité et risqué en faisant des actions de renversement. L'avion vole à une hauteur de 5m depuis le sol, appuyez sur le bouton en allant contre le coin droit de la manette et simultanément pousser le joystick droit au niveau le plus haut avant/arrière/gauche/droite, l'avion va exécuter les fonctions du renversement avant/arrière /gauche/droite.

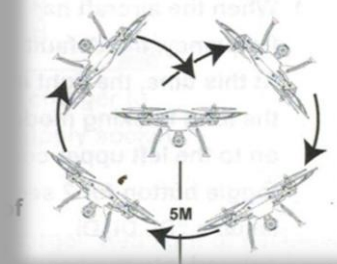

**Note: Lorsque la pile est complètement rechargée, il va avoir un effet de renversement encore plus fort.**

## V. Fonction de pression sur l'ajustement de la hauteur plane

Après avoir utilisé le joystick gauche (accélérateur) contrôlez l'ascension et la descente de l'aéronef, libérez le joystick gauche et l'avion roulera toujours à cette hauteur que le joystick est libre.

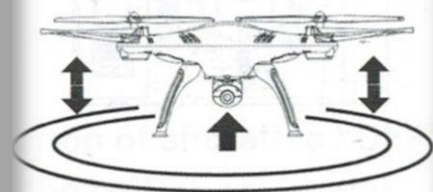

## VI. Instruction sur l'action de voler :

L'avion utilise c'est 6 axes gyroscopiques, il augmente assurément, c'est un facteur bien. Voler avec l'aéronef à l'extérieur ou en renversement vers l'intérieur avec une marche simultanée avec le joystick accélérateur, le drone peut stopper dans l'air de manière régulière

## VII. Fonction sans tête

### 1. Définition de l'orientation vers l'avant

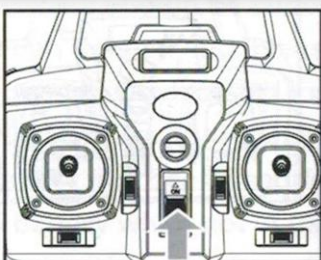

1. Ouvrez le commutateur central de la télécommande.

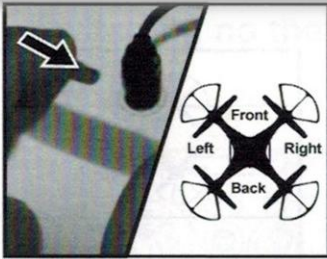

2. Après la connexion de l'aéronefs, poussez le commutateur jusqu'à « NO » Location, et ajustez les directions spécifiques à la tête de l'aéronef dans le mode sans tête comme nouvelle direction vers l'avant.

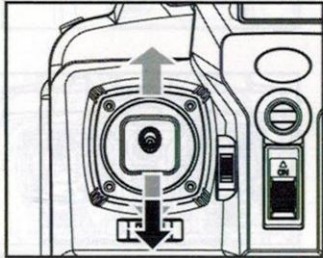

3. Pousser le joystick accélérateur de la télécommande vers le plus haut point et puis revenir dans le plus bas niveau. Lorsque la manette sort un son BIP, ça veut dire que la fréquence et la définition de la fonction de la direction vers l'avant est complète.

## 2. En alimentant entre la fonction sans tête et la fonction normale :

1. Lorsque l'avion est complété, sa correspondance de fréquence, la valeur par défaut de l'avion est un mode normal. Au même moment, l'indicateur de lumière sur l'avion est en mode clignotant long. Lorsque vous pressez et que vous vous arrêtez sur le coin supérieur gauche de la bascule de la fonction sans tête pendant 2 secondes, la manette va faire « di di di di di .... » son indiquant que vous êtes entré dans le mode sans tête. En appuyant longuement sur le même bouton pendant 2 secondes, en entendant un long son "di", l'avion est sorti du mode sans tête. En mode sans tête, les quatre lumières de l'avion clignotent lentement. (Clignote tout le temps pendant 4 secondes).

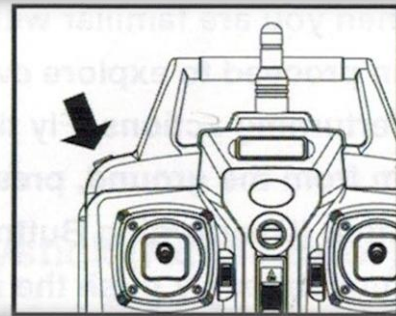

2. Dans le mode sans tête, l'opération n'est pas requiert à différente position de la tête pour l'aéronef, et il suffit juste de contrôler l'avion en utilisant les joysticks de direction sur la manette

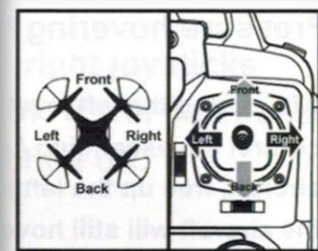

## 3. Rectification pour la définition de la fonction de direction vers l'avant :

1. Lorsque l'avion rencontre un impact direct avec des objets étrangers dans le nœud sans tête, s'il y a une apparition de déviation du sens défini, il suffit de pousser simultanément l'accélérateur et le joystick de direction aux coins inférieurs de gauche après avoir rectifié la direction de vol De l'avion dans la direction de la correction. Lorsque l'indicateur de lumière de l'appareil est en mode "ON" long après un clignotement lent pendant 3 secondes, il indique que la correction est terminée.

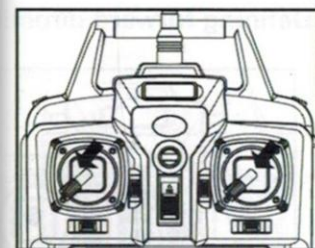

## Méthode pour remplacer ou charger la batterie

Remplacer la batterie:

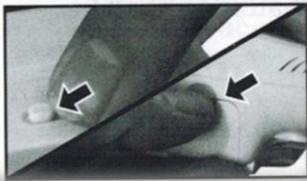

1. Mettez le bouton de l'appareil sur OFF et Ouvrez le boitier.

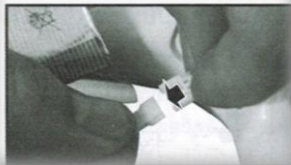

2. Débranchez l'articulation de connexion de la batterie de l'interface de connexion de l'alimentation

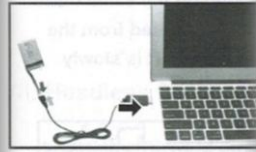

3. Connectez la ligne d'alimentation de la batterie avec USB et connectez l'interface USB avec le port de connexion de l'ordinateur.

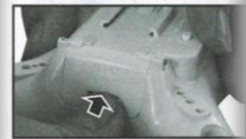

4. Après avoir remplacé la batterie, remettre à nouveau le couvercle de la batterie.

**Le temps de charge est moins de 130 minutes; dans des conditions de survol plus de 7,5 minutes !**

### Précaution lors de la recharge :

1. Lorsque c'est recharger, mettez ce produit sur une zone sèche ou ventilée et gardez-le loin de la source de chaleur ou du produit explosif.
2. Lorsque c'est rechargé, merci de retirez les piles du drone. Ensuite, le processus de chargement doit être supervisé par un adulte afin de ne pas causer d'accident.
3. Lorsque vous avez finis de voler, merci de ne pas recharger la batterie sur une surface tempérer. Sinon la batterie va chauffer ou prendre feu.
4. Assurez-vous d'utiliser le câble de chargement USB d'origine fourni. Lorsque la batterie a été utilisée pendant une longue période ou semble être enflée, veuillez les remplacer.
5. Une batterie qui n'est pas utilisée pendant longtemps perd sa charge automatiquement. Charger ou décharger trop souvent peut réduire la durée de vie de la batterie.



## Installation de la caméra

Étapes pour installer la caméra :

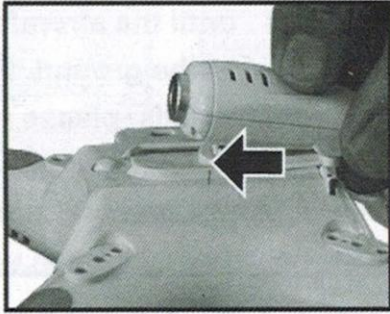

Figure (1)

1. Lorsque la caméra est alignée avec le connecteur du corps principal, enfoncez la caméra vers l'intérieur selon la figure 1

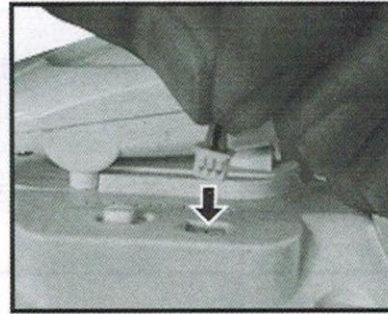

Figure (2)

2. Insérez la fiche à 3 lignes dans l'interface de connexion de la caméra du corps principal selon la figure 2.

Étapes pour désinstallé la caméra :



Figure (1)

1. Retirez la fiche 3 lignes dans l'interface de connexion de la caméra du corps principal selon Figure 1

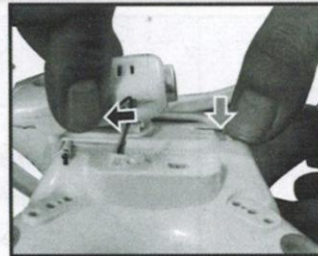

Figure (2)

2. Utilisez la force pour appuyer contre la prise de sécurité du corps principal et en même temps, tirer la caméra vers l'arrière selon la figure 2.

**Note:** Après avoir tourner avec le drone, il interdit d'insérer ou de retirer les caméras qui se connectent à l'avion.

## Les procédures de rectification

Problèmes	Raison	Solution
Le drone ne répond pas	<ol style="list-style-type: none"><li>1. L'avion est entré en protection de vole.</li><li>2. Lorsque la puissance de la télécommande est faible, l'indicateur de la lumière de puissance brille.</li><li>3. La sélection des canaux de la manette ne correspond pas avec le codage de l'appareil.</li></ol>	<ol style="list-style-type: none"><li>1. Charger l'avion</li><li>2. Charger la batterie de la télécommande.</li><li>3. Ajustez les canaux de la manette et de l'avion Afin qu'ils soient en mode synchronisé.</li></ol>
La réponse en vol des aéronefs n'est pas sensible	<ol style="list-style-type: none"><li>1. La puissance de la télécommande est faible.</li><li>2. Ce sont des interférences avec une autre fréquence d'une manette.</li></ol>	<ol style="list-style-type: none"><li>1. changez de batterie</li><li>2. Changez de place pour ne plus avoir d'interférence.</li></ol>
L'avion se dirige vers son côté dans une direction pendant le vol stationnaire	<ol style="list-style-type: none"><li>1. L'avion est sur un niveau d'étalonnage en dessous</li></ol>	<ol style="list-style-type: none"><li>1. Réajuster l'étalonnage de votre appareil sur un niveau au dessus. Tous les détails dans la page 13.</li></ol>
Dans l'état sans tête, il est polarisé vers la direction avant	<ol style="list-style-type: none"><li>1. De nombreuses collisions peuvent causer une contrainte de tête.</li></ol>	<ol style="list-style-type: none"><li>1. Redéfinir la direction avant. Pour plus d'informations, merci de vous référer au point VI de la page 13 et 14.</li></ol>

## Accessoires (Options)

Vous pouvez choisir vos accessoires optionnels préférés ci-dessous. Dans la commande, pour faciliter la sélection et l'achat des clients, nous avons spécialement offert chaque accessoire. Les accessoires peuvent être achetés via les distributeurs locaux. Merci de préciser les couleurs lors de votre achat.

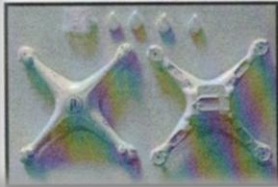

**X5HW-01A**  
Corps principal  
(blanc)

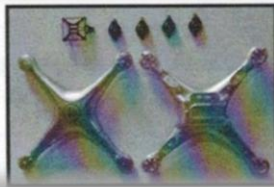

**X5HW-01B**  
Corps principal  
(bleu)

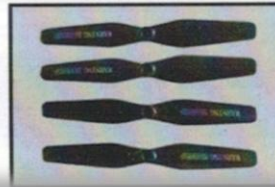

**X5HW-02**  
Support de base  
(noir)



**X5HW-03A**  
Support de bas  
(vert)

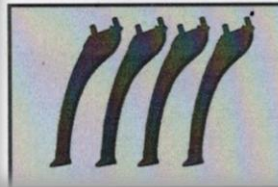

**X5HW-03B**  
Support de base  
(Noir)

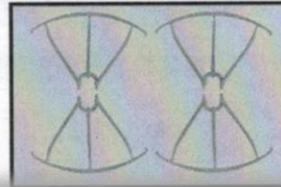

**X5HW-04A**  
Equipement de  
protection (vert)

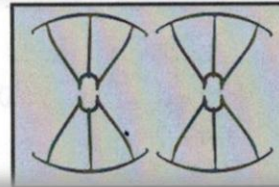

**X5HW-04B**  
Equipement de  
protection  
(Noir)



**X5HW-05**  
Montage fixé pour  
téléphone mobile

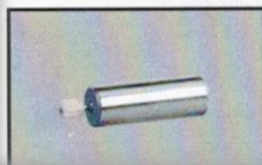

**X5HW-06**  
Moteur A  
(Rouge et lignes  
bleues)

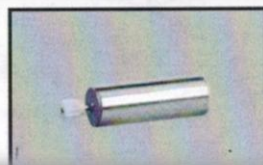

**X5HW-07**  
Moteur B  
(Noir et lignes  
blanches)

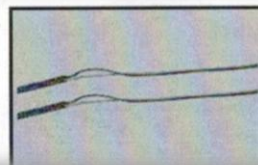

**X5HW-08**  
Branche principale

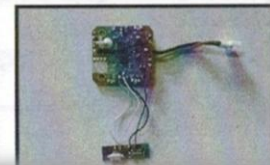

**X5HW-09**  
Tableau récepteur

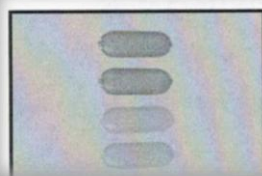

**X5HW-10**  
Abat jour



**X5HW-11**  
Batterie

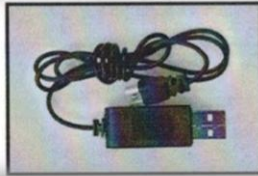

**X5HW-12**  
Cable USB

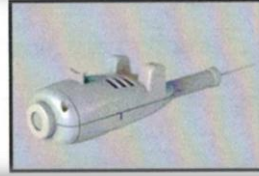

**X5HW-13A**  
Wifi camera  
(blanc)

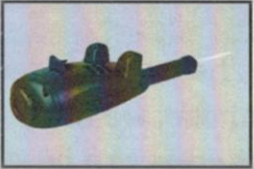

X5HW-13B  
Wifi Camera (noir)



X5HW-14  
Manette de contrôle

## Description du produit

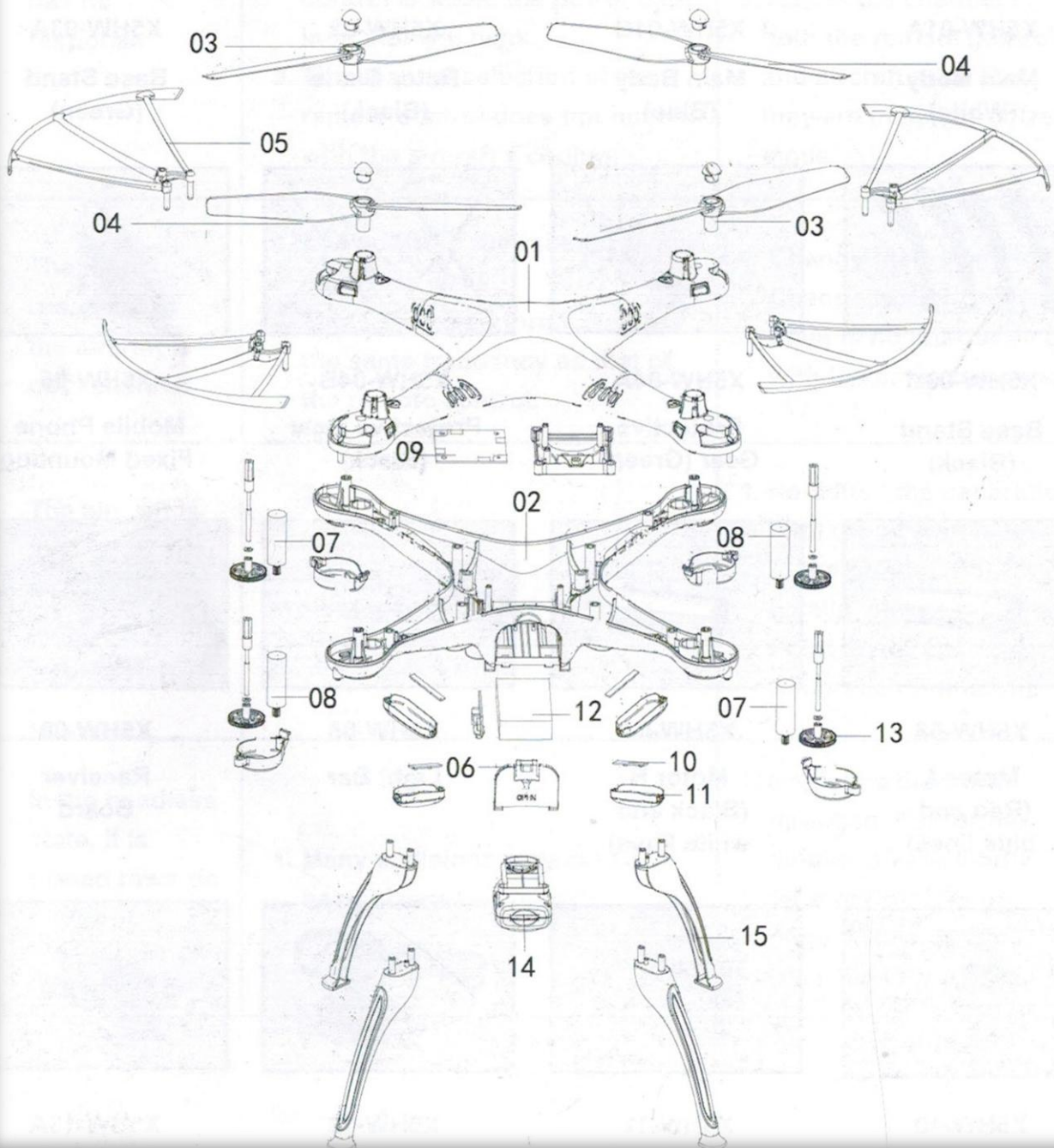

Numéro	Nom du produit	Quantité	Numéro	Nom du produit	quantité
1	Le corps principal	1	9	Le tableau du circuit	1
2	Corps principal inférieur	1	10	Les abat-jour	4
3	Lame principal (dans le sens des aiguilles d'une montre)	2	11	Barre lumineuse	4
4	Lame principal (sens inverse des aiguilles d'une montre)	2	12	La batterie	1
5	Equipement de protection	4	13	Boite de protection	4
6	Couvercle de la batterie	1	14	Camera	1
7	Moteur principal (sens des aiguilles d'une montre)	2	15	Les pieds	4
8	Moteur principale (inverse des aiguilles d'une montre)	2			

## Spécification principale

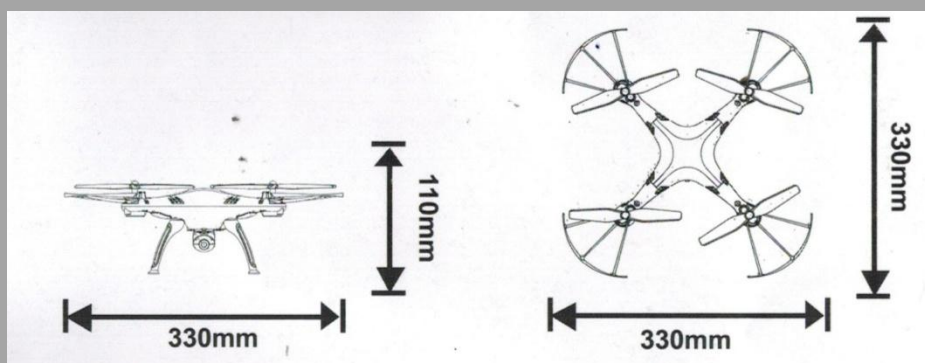

Largeur et longueur 330mm

Hauteur 110 mm

Modèle du moteur Ø8

Batterie : 3,7V/500mAh batterie lithium